

Auftragserteilung / Abtretung (erfüllungshalber)/ Zahlungsanweisung

zwischen der

Sachverständigenbüro Reimann GmbH
Baumweg 41
06130 Halle (Saale)
Telefon 0345 209 06 56 / Telefax 0345 209 06 58 / E-Mail info@autoschaden.com

und dem Auftraggeber (Geschädigter)

Name, Anschrift und amtliches Kennzeichen des Geschädigten
vorsteuerabzugsberechtigt JA / NEIN

wird auf Basis der nachstehenden Daten

Unfallschaden vom	Unfallort
Schädiger	Name des Fahrers
Anschrift	
Fahrzeug	amtliches Kennzeichen
Leistungspflichtige Versicherung	
Anschrift	
Versicherungsnummer	Schadennummer

Nachstehendes vereinbart :

Aus Anlass des oben bezeichneten Schadenereignisses beauftrage ich das oben genannte Kfz-Sachverständigenbüro, mein verunfalltes Fahrzeug zu besichtigen und ein Gutachten zur Schadenhöhe zu erstellen. Das Kfz-Sachverständigenbüro berechnet sein Honorar in Anlehnung an die Schadenhöhe gemäß Honorartabelle des Sachverständigenbüros zzgl. erforderlicher Nebenkosten.

Ich trete hiermit meine Schadenersatzansprüche auf Erstattung des Sachverständigenhonorars in Höhe des Bruttoendbetrages der Rechnung des beauftragten Kfz-Sachverständigenbüros - bzw. Nettoendbetrag bei Vorsteuerabzugsberechtigung - unwiderruflich erstrangig erfüllungshalber gegen den Fahrer, den Halter und den Versicherer des unfallbeteiligten Fahrzeuges an das Kfz-Sachverständigenbüro ab.

Hiermit weise ich den regulierungspflichtigen Versicherer an, das Sachverständigenhonorar unmittelbar an das von mir beauftragte Kfz-Sachverständigenbüro zu zahlen.

Das Kfz-Sachverständigenbüro ist berechtigt, diese Abtretung den Anspruchsgegnern offen zu legen und den erfüllungshalber abgetretenen Anspruch auf Erstattung des Sachverständigenhonorars gegenüber den Anspruchsgegnern im eigenen Namen geltend zu machen. Durch diese Abtretung werden die Ansprüche des Kfz-Sachverständigenbüros aus dem Sachverständigenvertrag gegen mich nicht berührt. Es kann die Ansprüche gegen mich geltend machen, wenn und soweit der regulierungspflichtige Versicherer keine Zahlung oder lediglich eine Teilzahlung leistet. Eine Inanspruchnahme meinerseits erfolgt nur Zug um Zug gegen Rückabtretung der noch offenen Forderung.

--

Ort, Datum, Unterschrift Auftraggeber (Geschädigter)

Aufnahmebogen

Gutachtennummer										
Anspruchsteller										
Telefon										
E-Mail								Post	ja / nein	
Anzahl Vorbesitzer				Polizei		ja / nein				
Besichtigungsort		Wohnort		Gutachter		Werkstatt		Bergedienst		
Besichtigung beiwohnd		Anspruchsteller/in		Werkstattleiter/in		Mitarbeiter/in		Beauftragte/r		
Besichtigung durchgeführt		TR	TG	AB	VM					
Werkstatt										
Rechtsbeistand										
Fahrzeugeigentümer oder Halteranschrift, wenn abweichend										
Anmerkungen										
Vorschäden repariert					Altschäden unrepariert					

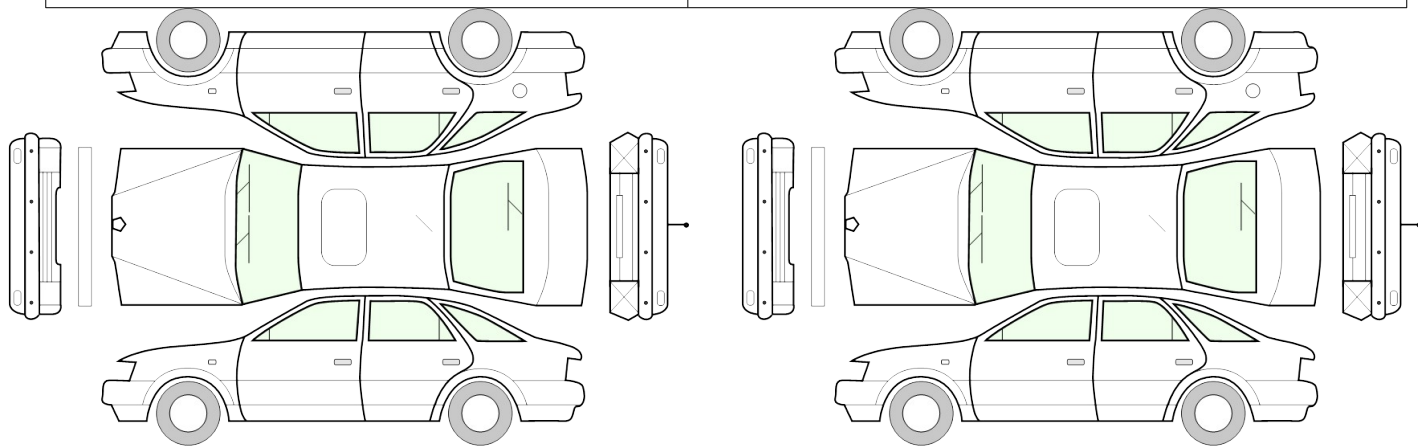

0-Hagelschaden	1-Delle	2-Bruch-/Rißspuren	3-Lackabrieb	4-Gebrauchsspuren
Sonstiges				
Rabatt für Fahrzeugteile (Taxi, Fahrschule, Leasing) durch Großkundenabkommen				JA / NEIN